



ООО «НОВАТОР ПЛЮС»

Руководство
по монтажу и эксплуатации
модернизированных станков решетных
ВР-10.14.00.000-01 и ВР-10.28.00.000-01
на комбайны «ACROS »

Внимание!

ООО «Новатор-Плюс» гарантирует надежную работу станков решетчатых и улучшение эксплуатационных характеристик комбайна при соблюдении следующих условий:

1. После установки решетчатых станков необходимо отрегулировать положение всех узлов очистки в соответствии с инструкцией по эксплуатации комбайна: грохот (доска стрясная + стан решетчатый верхний) и стан решетчатый нижний должны быть установлены на одинаковых расстояниях от панелей комбайна и перемещаться строго параллельно плоскостям панелей комбайна. Особое внимание следует обратить на состояние резиновых втулок сайлент-блоков рычагов привода и всех подвесок. **При появлении признаков износа резиновые втулки подлежат обязательной замене!**

2. После окончания уборочного сезона необходимо демонтировать решета, очистить их от грязи и пожнивных остатков и хранить в сухом помещении. **Категорически не допускается попадание воды на рабочую поверхность решет при мойке комбайна или хранении решет под открытым небом**

Станы РЕШЕТНЫЕ модернизированные разработаны и изготовлены ООО «НОВАТОР-ПЛЮС» и устанавливаются на комбайны «ACROS-530», «ACROS-540», «ACROS-550», «ACROS-560», «ACROS-580», «ACROS-585», взамен серийных станом РСМ-10Б.01.06.000 и РСМ-10Б.01.04.000.

Модернизированные станы имеют следующее обозначение:

Стан решетный верхний - ВР-10.14.00.000-01.

Стан решетный нижний - ВР-10.28.00.000-01.

Описание конструкции

Стан решетный верхний ВР-10.14.00.000-01 (рис.1) состоит из рамы 1, в которую устанавливаются два верхних решета 2 и крепятся к раме скобами 9, прижимами 11, болтами. К задней поперечине рамы через втулки (рис.1, поз.17) крепится транспортирующая доска ВР-10.36.01.000 (рис.1, поз.6). В передней части через сайлент-блоки стан крепится к валу соединительному доски стрясной, а в задней части подвешен на рычагах, закрепленных на осях панелей молотилки.

Стан решетный нижний ВР-10.28.00.000-01 (рис.2) состоит из рамы 1, в которую устанавливаются два нижних решета 2 и крепятся к раме скобами 4, и болтами. Стан соединяется в передней части через палец и сайлент-блоки с двуплечим рычагом, в задней части подвешен к раме молотилки с помощью подвески через сайлент-блоки.

Каждое решето имеет механизм регулировки, зубчатый сектор которого обеспечивает надежную фиксацию угла открытия гребенок. Механизм регулировки верхних решет имеет дополнительный рычаг для регулировки 11 последних рядов гребенок (удлинительная часть решета).

Порядок установки станом модернизированных ВР-10.14.00.000-01 и ВР-10.28.00.000-01

Перед установкой станом решетных необходимо:

1. Произвести демонтаж натяжного устройства привода заднего контрпривода.
2. Срезать опору с косынками ролика натяжного устройства привода заднего контрпривода. Зачистить место приварки опоры.
3. Произвести демонтаж установленного на комбайне верхнего решетного стана с подвесками (снять удлинитель, решето с бортами, транспортирующую доску).
4. Произвести демонтаж нижнего решетного стана (снять нижнее решето, раму решетного стана).
5. Снять два уплотнителя РСМ-10.01.01.017 с щитка доски стрясной.
6. Проверить состояние резиновых втулок, пальцев, двуплечих рычагов, подвесок и крышек для крепления решетных станом и при необходимости изношенные детали заменить.
7. Проверить правильность установки вала соединительного относительно рамы комбайна. Размер от оси опоры двуплечего рычага до оси колебательного вала должен быть $L=1006+2$ мм с левой и правой стороны молотилки (см. рис.3). При необходимости размер регулировать перемещением опоры колебательного вала.
8. Установить (см. рис.3) кронштейн ВР-10.14.24.000 на правую панель каркаса, кронштейн ВР-11.14.24.000 на левую панель каркаса для чего:
 - с помощью шаблона ВР-10.14.41.300 и планки ВР-10.14.41.500 конструкции ООО «Новатор-Плюс» (см. рис.4) разметить линии А и Б, и на их пересечении корончатым сверлом Ф35 мм выполнить по одному отверстию в каждой панели каркаса. Обработку производить с внутренних сторон панелей;
 - с помощью приспособления ВР-10.14.41.400 конструкции ООО «Новатор-Плюс» (см.рис.5) установить на внешней стороне панелей кронштейны, обеспечив соосность их втулок;
 - приварить кронштейны к панелям согласно рис.3;
 - на левой панели к кронштейну ВР-11.14.24.000 приварить две косынки ВР-11.14.24.007 согласно рис.3 и рис.6.

Для установки станков решетных необходимо:

1. Установить на щиток стрясной доски два уплотнителя ВР-10.14.27.017А взамен демонтированных уплотнителей РСМ-10.01.01.017.
2. При необходимости на бортах доски стрясной заменить накладки РСМ-10.01.08.004А.
3. Установить раму стана решетного нижнего, аналогично серийному решетному стану, обратив внимание на равенство зазоров между панелями и бортами рамы впереди и сзади. Затянуть крышки сайлент-блоков.
4. Установить в раму стана два нижних решета (рис.2, поз.2), закрепить их скобами. Далее закрепить решета за борта и разделитель рамы. Установить тяги механизмов регулировки решет.
5. Установить раму стана решетного верхнего, закрепив посредством резиновых втулок (сайлент-блоков) переднюю часть на соединительном валу доски стрясной, а заднюю на подвесках во вновь установленных кронштейнах Добиться равенства зазоров между панелями и бортами рамы стана впереди и сзади, посредством регулировки положения вала привода очистки на раме комбайна. Затянуть сайлент-блоки и оси крепления стана.
6. Установить в раму верхнего стана два верхних решета (рис.1, поз.2), закрепить их скобами. Далее закрепить решета прижимными и тремя болтами к разделителю и бортам стана
7. Установить транспортирующую доску согласно рис.1.
8. Произвести монтаж натяжного устройства привода заднего контрпривода . При этом ролик натяжной привода установить на ось кронштейна ВР-11.14.24.000 (рис.7).
9. Наклеить на панели каркаса с двух сторон таблички предупреждающие (пункт 30, стр.9).

Эксплуатация станков решетных, установленных на комбайн.

Перед началом уборки необходимо произвести регулировку величины открытия гребенок решет. Эта величина зависит от конкретных условий уборки, а именно: от убираемой культуры, состояния поля и т. д. Величину зазора между гребенками выбирают по рекомендациям изложенным на стр. 11,12,13 и контролируют щупом через лючки на панелях молотилки. Каждое решето имеет индивидуальный механизм регулировки. Кроме того, решета верхнего стана снабжены дополнительно отдельной регулировкой последних 11 рядов гребенок (удлинительная часть решета). Регулировка производится путем поворота рукояток в ту или иную сторону.

Во время уборки рекомендуется периодически проверять надежность крепления решет в станах, крепления подвесок, работу сайлент-блоков и регулировки решет.

Меры безопасности.

Любые работы по обслуживанию и регулировке решет разрешается производить только при выключенной молотилке и заглушенном двигателе.

Б

Транспортирующая доска условно не показана.

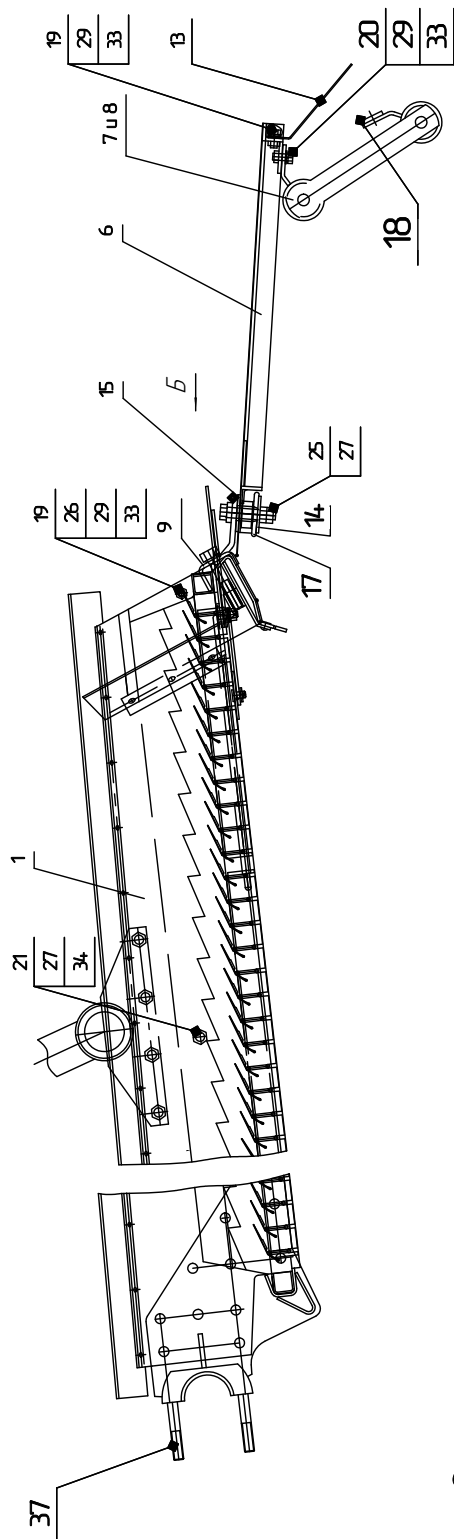
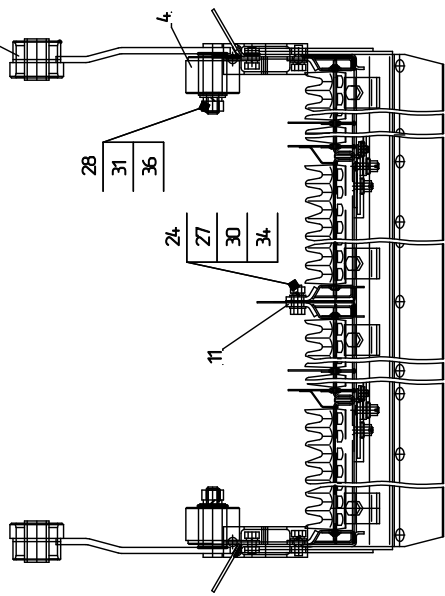

2

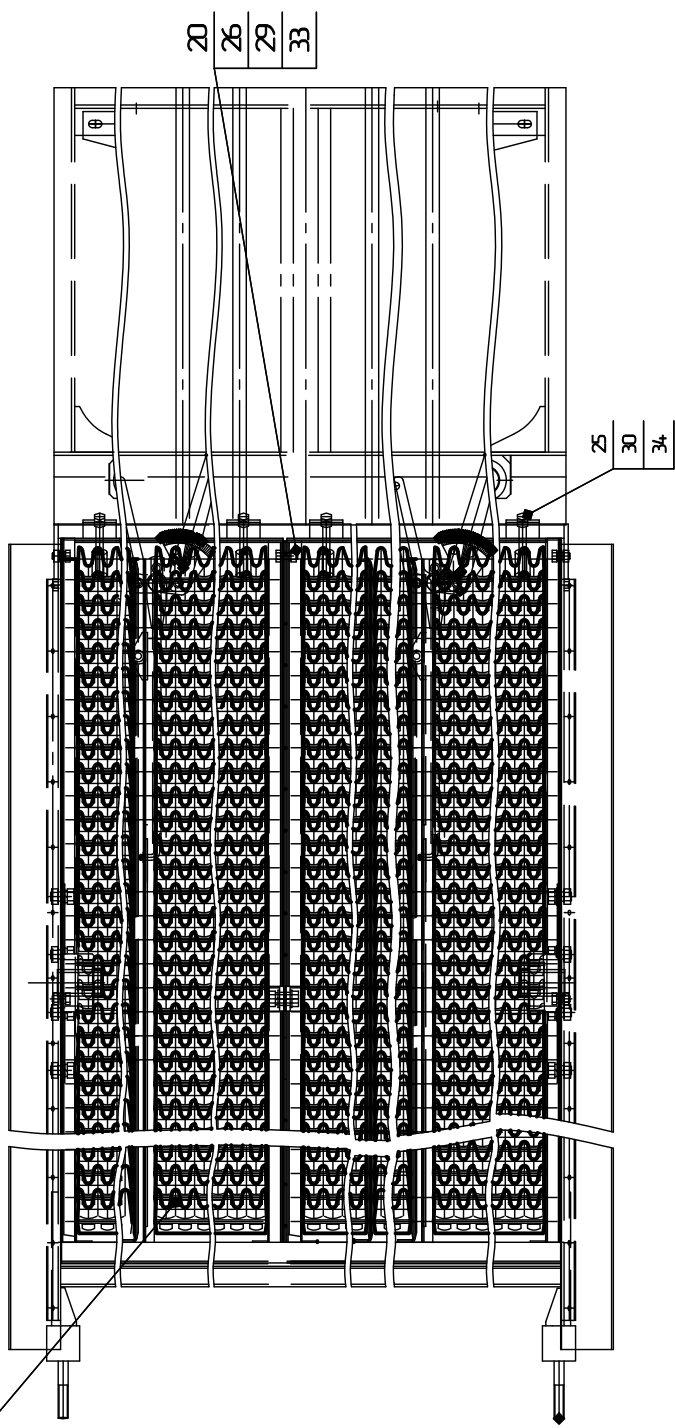

4

Рис.1 Стан решетный верхний ВР-10.14.00.000-01.

Обозначение и наименование позиций показаны в таблице на странице 9.



Рис.2 Стан решетный нижний ВР-10.28.00.000-01.

Обозначение и наименование позиций показаны в таблице на странице 9.



A-A

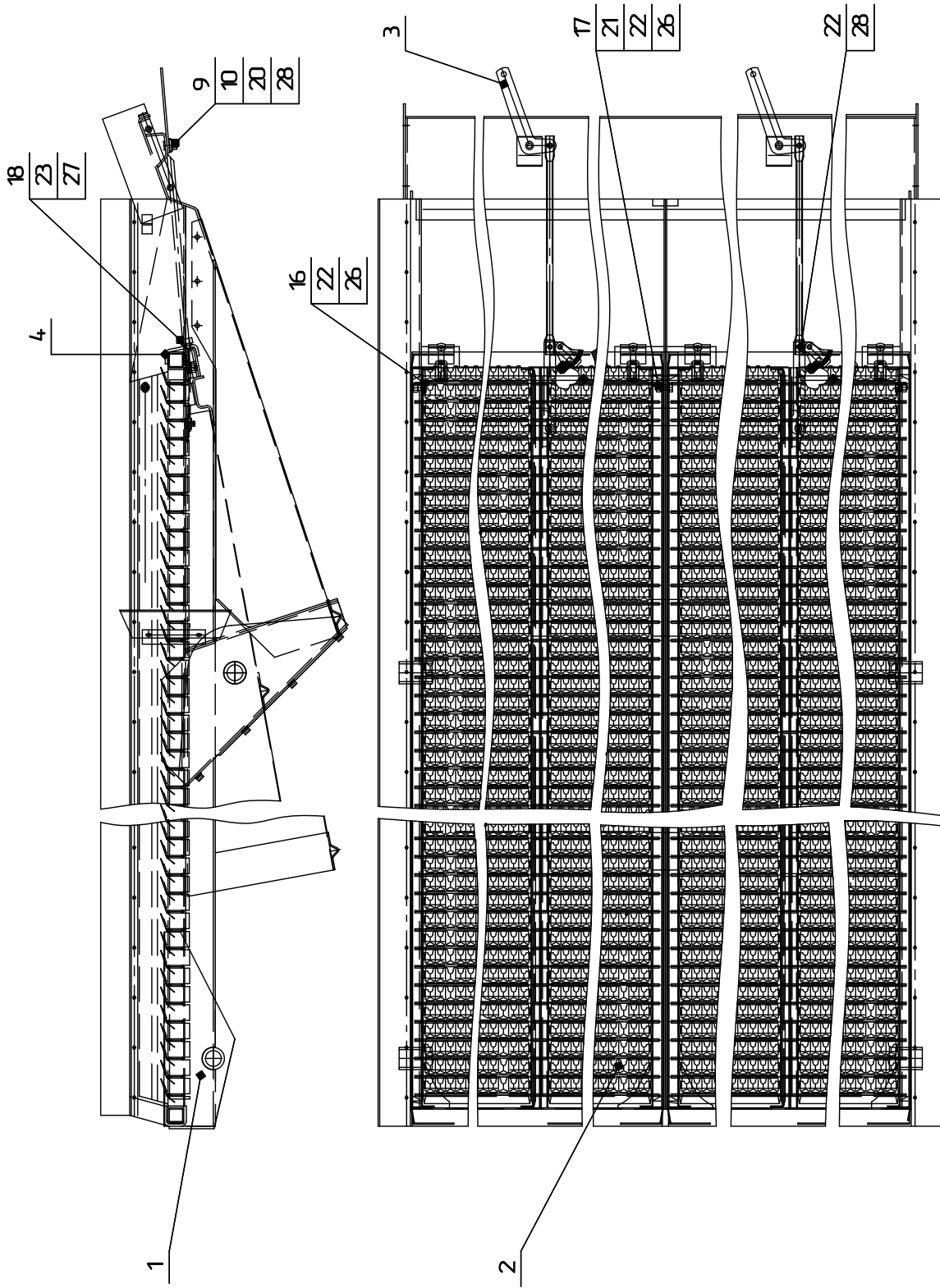
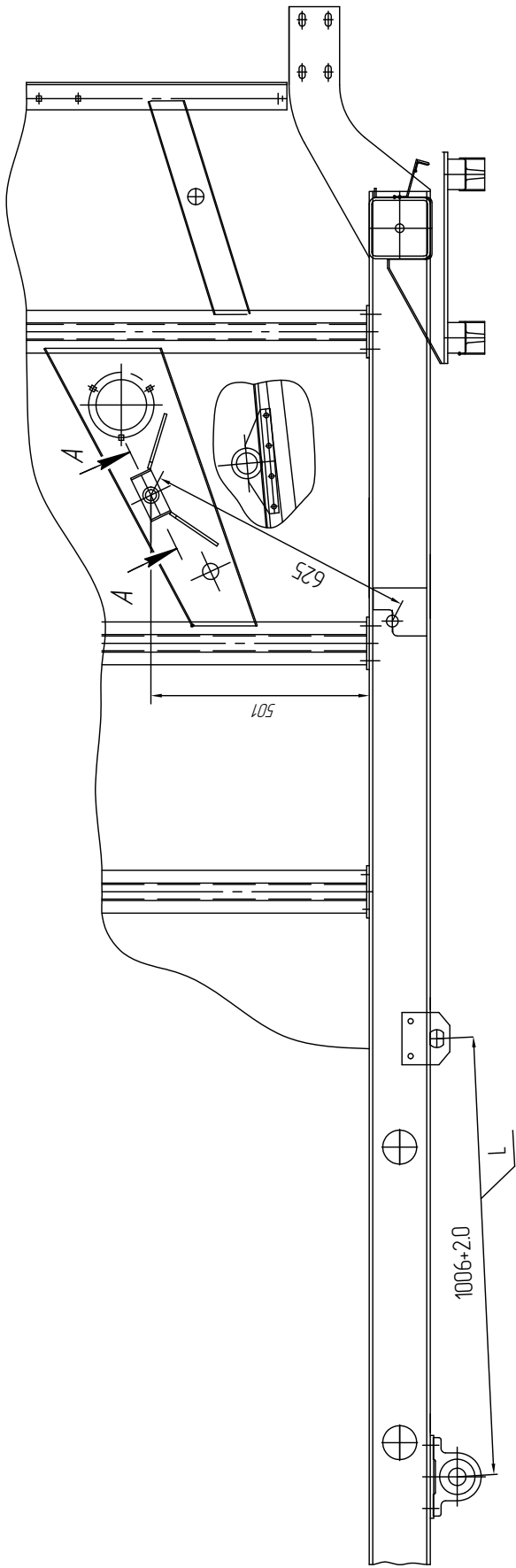

Рис.3 Установка кронштейнов на панели комбайна



Рис.4 Разметка отверстий в панелях комбайна

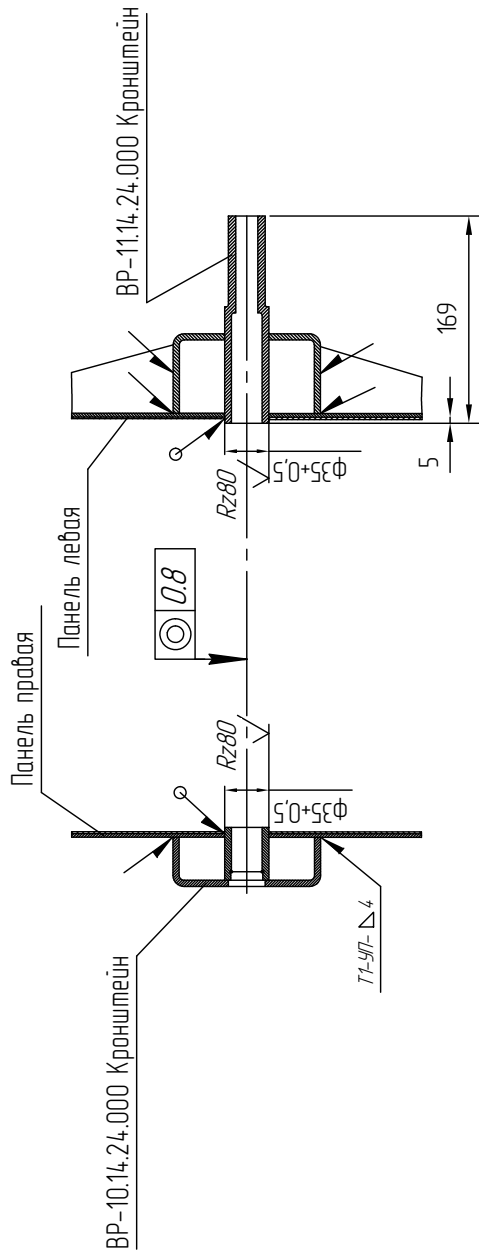

Рис.5 Базирование кронштейнов на приспособление.

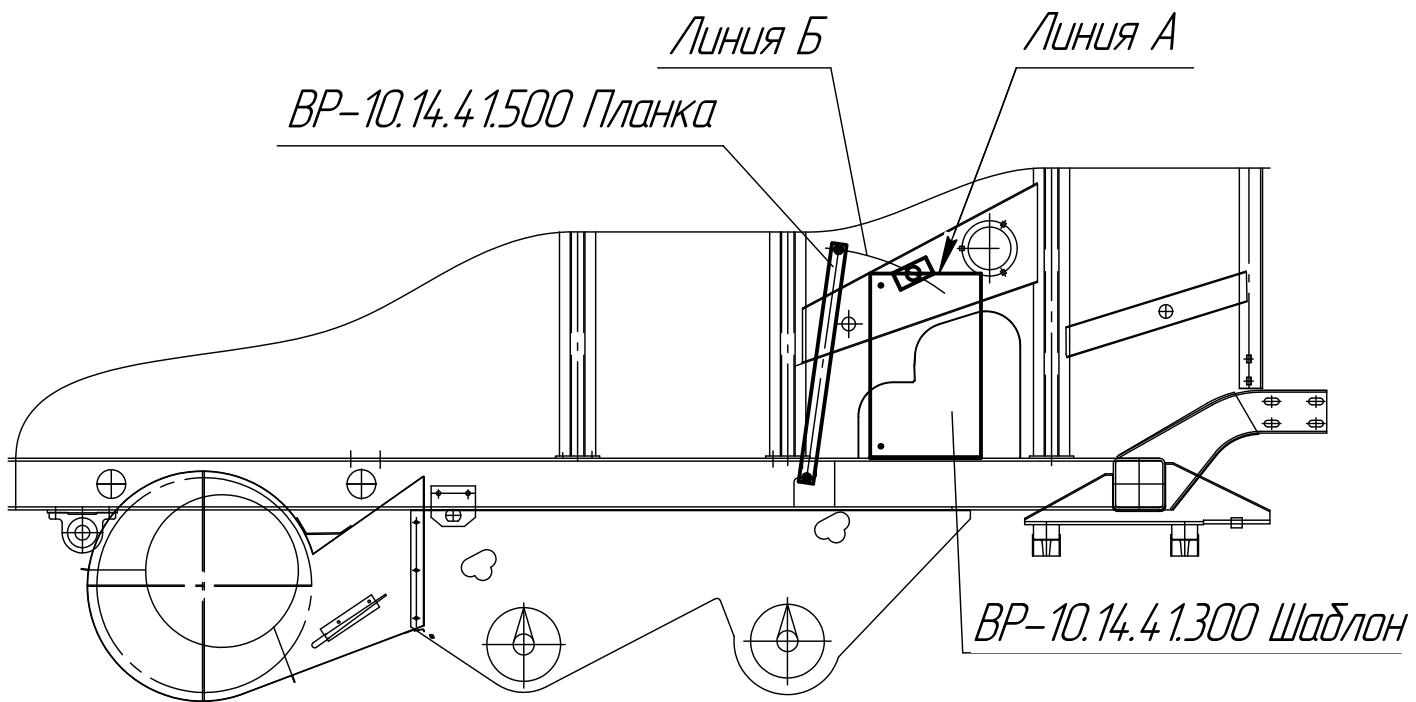

Рис.6 Установка косынок ВР-11.14.24.007 на панель комбайна.



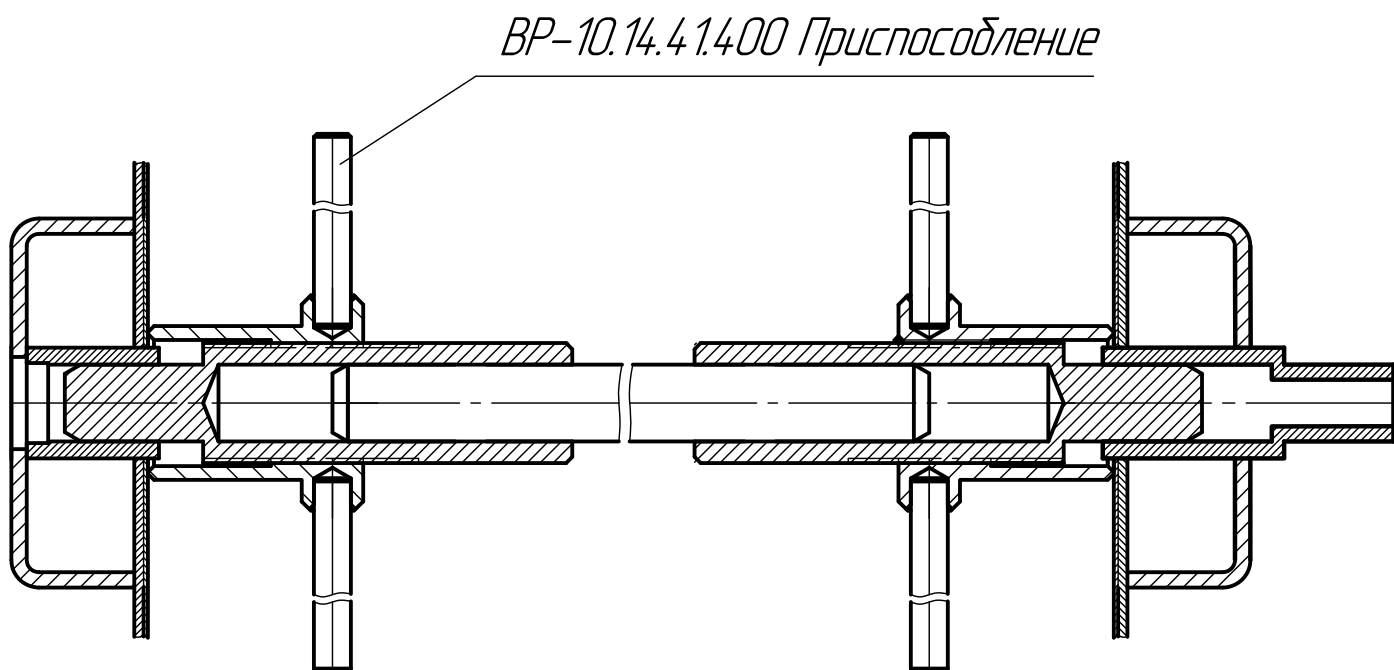

Рис.7 Установка Ролика натяжного.

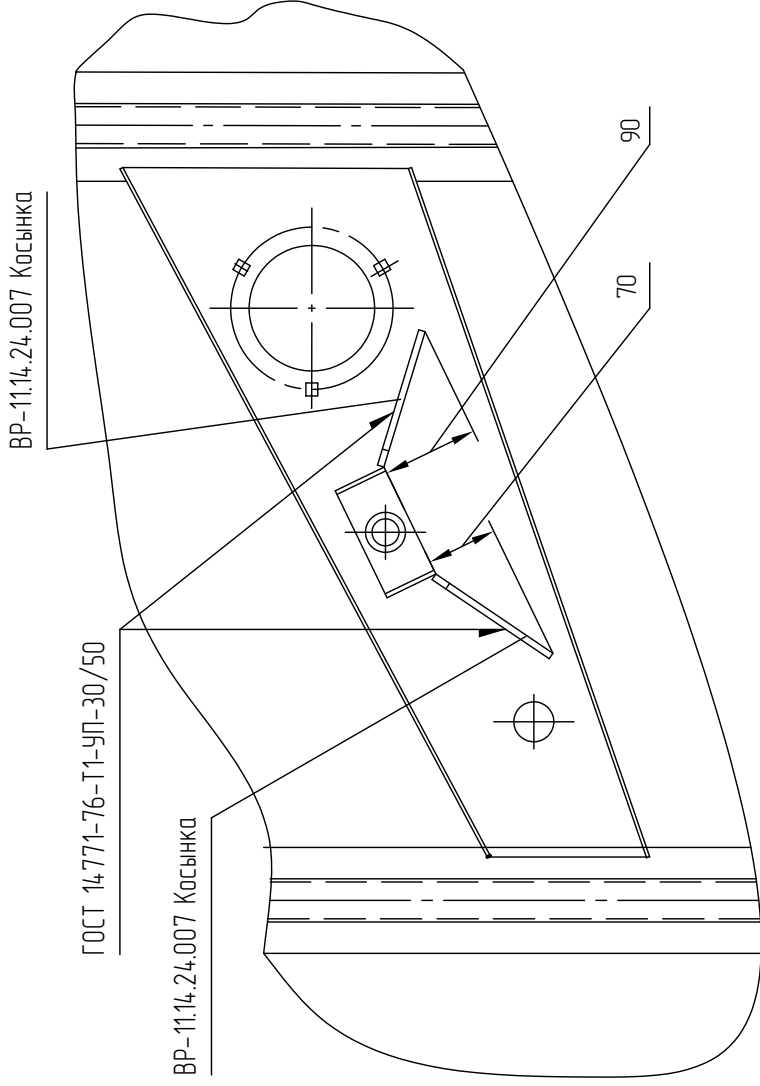
Комплектация верхнего и нижнего станков решетных на комбайны
«ACROS»

	Обозначение	Наименование	Кол	Прим.
1	ВР-10.14.01.000-01СБ	Рама верхнего стана	1	Рис.1, поз.1
2	ВР-10.28.01.000-01СБ	Рама нижнего стана	1	Рис.2, поз.1
3	ВР-10.14.02.000СБ	Решето верхнее	2	Рис.1, поз.2
4	ВР-10.28.02.000СБ	Решето нижнее	2	Рис.2, поз.2
5	ВР-10.36.01.000СБ	Доска транспортирующая	1	Рис.1, поз.6
6	ВР-10.14.03.000СБ	Подвеска	2	Рис.1, поз.3
7	ВР-10.36.05.00СБ	Подвеска	1	Рис.1, поз.7
8	ВР-10.36.08.00СБ	Подвеска	1	Рис.1, поз.8
9	ВР-10.28.24.000СБ	Рычаг с тягой	2	Рис.2, поз.3
10	ВР-10.14.00.001	Скоба	4	Рис.1, поз.9
11	ВР-10.14.00.003	Прижим	4	Рис.1, поз.11
12	ВР-10.28.00.001	Скоба	4	Рис.2, поз.4
13	ВР-11.14.24.006	Ось	1	Рис.7
14	ВР-10.28.29.001	Ось	1	
15	ВР-10.28.29.002	Ось	1	
16	ВР-10.13.03.002	Шайба	2	Рис.1, поз.15
17	ВР-10.36.00.008	Шайба	2	Рис.1, поз.14
18	ВР-10.14.27.017А	Уплотнитель	2	
19	ВР-10.14.02.008	Шайба	2	Рис.2, поз.9
20	ВР-10.14.02.009	Шайба	2	Рис.2, поз.10
21	ВР-10.14.24.000	Кронштейн	1	Рис.3
22	ВР-11.14.24.000	Кронштейн	1	Рис.3
23	РСМ-10.01.06.005	Втулка	2	
24	44Б-00239	Втулка	8	
25	РСМ-10.05.00.010	Втулка (54-00795)	2	Рис.1, поз.17
26	РСМ-10.01.08.004	Накладка	2	
27	ВР-10.36.00.006	Щиток	2	Рис.1, поз.13
28	ВР-10.36.00.004	Планка	2	Рис.1, поз.18
29	ВР-11.14.24.007	Косынка	2	Рис.6
30	ВР-10.14.00.005	Табличка предупреждающая	2	
		Стандартные изделия		
		Болт ГОСТ 7798-70		
31		М8-6g×20.88.35.019	12	Рис.1, поз.19 Рис.2, поз.16
32		М8-6g×30.88.35.019	6	Рис.1, поз.20 Рис.2, поз.17
33		М10-6g×25.88.35.019	2	Рис.1, поз.21
34		М10-6g×30.88.35.019	1	Рис.1, поз.24
35		М10-6g×50.88.35.019	4	Рис.2, поз.18
36		М10-6g×70.88.35.019	6	Рис.1, поз.25

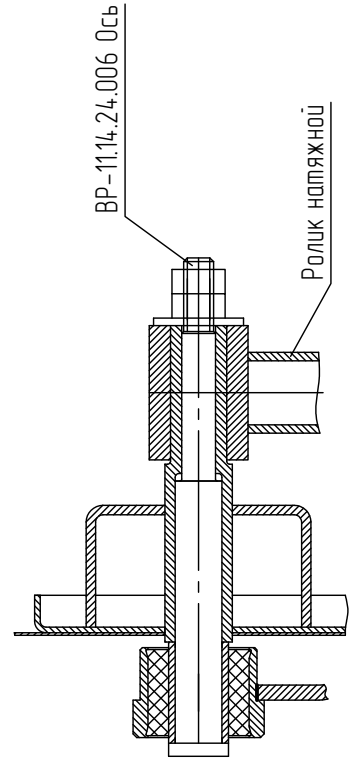
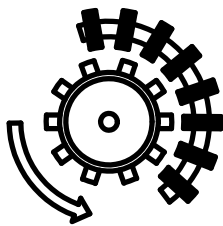
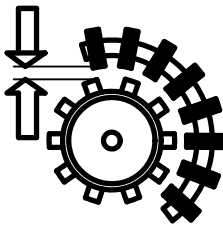
РЕЖИМЫ РАБОТЫ МОЛОТИЛКИ КОМБАЙНА (РЕКОМЕНДУЕМЫЕ) ПРИ ОПТИМАЛЬНЫХ УСЛОВИЯХ УБОРКИ

Показатели регулировки				Частота вращения вентилятора, об/мин
КУЛЬТУРА				
ПШЕНИЦА	700..800	3..6		630..750
ЯЧМЕНЬ	650..750	3..6		550..700
ОВЕС	600..700	4..9		500..600
РОЖЬ	750..850	2..5		600..700
ГОРОХ	350..550	12...20		650..800

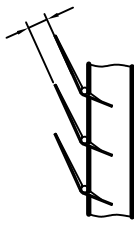
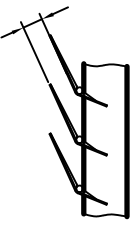
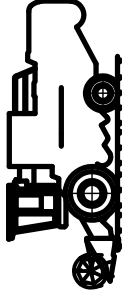
Показатели регулировки				Зазоры между гребенками решета, мм	Зазоры между гребенками удлинительской части, мм
КУЛЬТУРА					
ПШЕНИЦА	12...14	нижнего		7...10	Выбирается в зависимости от захвата жатки, урожайности, влажности хлебной массы и состояния поля.
ЯЧМЕНЬ	12...14	нижнего		8...12	
ОВЕС	12...14	нижнего		8...12	
РОЖЬ	14...17	нижнего		8...10	
ГОРОХ	14...17	нижнего		10...12	

РЕКОМЕНДУЕМАЯ РАБОЧАЯ СКОРОСТЬ КОМБАЙНА ПРИ ПРЯМОМ КОМБАЙНИРОВАНИИ: км/ч

ШИРИНА ЗАХВАТА ЖАТКИ	при урожайности культур. ц/га										
	пшеница					ячмень					
	20	30	40	50	60	10	20	30	40	50	
6 метров	6,7...9,6	4,5...6,4	3,4...4,8	2,7...3,8	2,2...3,2	8,4...10	2,8...4,0	2,1...3,0	1,7...2,4	2,2...3,2	
7 метров	5,7...8,2	3,8...5,5	2,9...4,1	2,3...3,3	1,9...2,7	3,6...5,1	2,4...3,4	1,9...2,7	1,5...2,1	1,9...2,7	
8,6 метров	4,7...6,7	3,2...4,5	2,4...3,4	1,9...2,7	1,5...2,2	2,9...4,2	2,0...2,8	1,5...2,1	1,2...1,7	1,5...2,2	

ШИРИНА ЗАХВАТА ЖАТКИ	при урожайности культур. ц/га										
	рожь						овес				
	10	20	30	40	50	10	20	30	40	50	
6 метров	7,5...10	4,4...6,3	2,9...4,2	2,2...3,2	1,8...2,5	8,4...10	4,2...6,0	2,8...4,0	2,1...3,0	1,7...2,4	
7 метров	6,8...10	3,8...5,4	2,5...3,6	1,9...2,7	1,5...2,1	7,2...10	3,6...5,1	2,4...3,3	1,8...2,7	1,5...2,1	
8,6 метров	6,2...8,8	3,1...4,4	2,0...2,9	1,5...2,2	1,3...1,7	5,9...8,4	2,9...4,2	2,0...2,8	1,5...2,1	1,2...1,7	

ОТКЛОНЕНИЕ В РАБОТЕ МОЛОТИЛКИ	СПОСОБЫ И ОЧЕРЕДНОСТЬ УСТРАНЕНИЯ ОТКЛОНЕНИЙ.
Повышенные потери зерна в соломе.	<ol style="list-style-type: none"> 1.Проверить состояние подбарабана (поbreждение,залипание). 2.Проверить состояние клавиш соломотряса (деформация, залипание). 3.Уменьшить обороты барабана. 4.Увеличить зазоры между барабаном и декой. 5.Уменьшить скорость комбайна.
Повышенные потери зерна в полобе.	<ol style="list-style-type: none"> 1.Увеличить обороты вентилятора. 2.Открыть жалюзи верхнего решета. 3.Уменьшить обороты барабана. 4.Открыть жалюзи удлинительской части. 5.Уменьшить скорость комбайна.
Потери с половой необ молоченного колоса.	<ol style="list-style-type: none"> 1.Уменьшить обороты барабана. 2.Уменьшить зазоры между барабаном и декой. 3.Открыть жалюзи удлинительской части. 4.Открыть жалюзи верхнего решета. 5.Увеличить обороты вентилятора.
Колосовой шнек перегружен мелким ворохом.	<ol style="list-style-type: none"> 1.Увеличить обороты вентилятора. 2.Прикрыть жалюзи удлинительской части. 3.Прикрыть жалюзи верхнего решета.
В дунжер поступает сорное зерно.	<ol style="list-style-type: none"> 1.Увеличить обороты вентилятора. 2.Прикрыть жалюзи нижнего решета. 3.Прикрыть жалюзи верхнего решета.
Механическое повреждение зерна (дробление).	<ol style="list-style-type: none"> 1.Уменьшить обороты барабана. 2.Увеличить зазоры между барабаном и декой. 3.Проверить состояние подбарабана (поbreждение,залипание).
Замедленная выгрузка зерна из дунжера.	<ol style="list-style-type: none"> 1.Открыть регулировочные щитки над шнеком дунжера. 2.В конце выгрузки пользоваться вибратором дунжера.
Неполное выделение зерна из колоса в соломе.	<ol style="list-style-type: none"> 1.Уменьшить обороты барабана. 2.Уменьшить зазоры между барабаном и декой.
Повышенные потери шупа лого зерна с половой	<ol style="list-style-type: none"> 1.Уменьшить обороты вентилятора. 2.Открыть жалюзи верхнего решета.
Недомолот и дробление зерна одновременно.	Установить равномерный зазор между барабаном и декой.
Увеличенные сходы зерна в колосовой шнек.	Открыть жалюзи нижнего решета.

ПРИМЕЧАНИЕ: Вначале производится регулировка только одного отклонения. Прежде чем производить следующую регулировку, проверьте результат регулирования.